

# DS600/200C DS600/200CRAM

CENTRO DI TORNITURA - FRESATURA MULTIFUNZIONE  
MULTIFUNCTION TURNING & MILLING MACHINING CENTER

Lavorazioni di tornitura fino a  $\varnothing$  900 mm.  
*Turning machining up to  $\varnothing$  900 mm.*



## RAM

Innovativa testa operatrice,  
versatile, potente e performante.

*High performance spindle head with  
innovation, power, & versatility.*

### SERIE "MEDIUM"

Il centro di lavoro DS600/200C è il modello più richiesto, venduto in tutto il mondo anche nella versione RAM, in grado di soddisfare le esigenze di lavorazioni fino a un diametro di 900 mm. È un concentrato di versatilità, robustezza e precisione. Un centro di lavoro ideale per ogni officina meccanica.

### "MEDIUM" SERIES

The machining center DS600/200C is the most requested model, sold all over the world, also in the RAM version, able to satisfy the needs of machining up to a diameter of 900 mm. It is a product built for versatility, robustness, and precision. An ideal machining center for every mechanical workshop.

### TESTA DI TORNITURA

Anche questo modello, come il resto della serie dei centri Trevisan, è equipaggiato di testa di tornitura che permette di eseguire lavorazioni di tornitura a pezzo fermo. Il dispositivo si rivela ancora più versatile in quanto dotato di 2 attacchi portautensili nel proprio carrello: così da permettere ad un singolo utensile di coprire un'ampia gamma di diametri di tornitura spostando semplicemente l'utensile dal primo al secondo portautensile.

Il dispositivo di tornitura permette di eseguire lavorazioni di tornitura sferica, conica, cilindrica e filettature sempre a parametri ideali di taglio: questo grazie alla capacità di lavorare con velocità di taglio costante.

### TURNING HEAD

This model, like the rest of the series of Trevisan machining centers, is equipped with a turning head that allows you to perform turning operations on a fixed part. The device is even more versatile as it is equipped with 2 tool-clamps in its carriage: this allows a single tool to be moved from the first to the second tool-clamp, performing a wider range of turning diameters.

The turning device allows execution of spherical, conical, cylindrical turning, and threading operations always using ideal cutting parameters due to the ability to work with constant cutting speed.

# DS600/200C DS600/200CRAM

## CENTRO DI TORNITURA - FRESATURA MULTIFUNZIONE MULTIFUNCTION TURNING & MILLING MACHINING CENTER

### MANDRINO

Nell'unità operatrice, di fresatura/foratura va a implementare le potenzialità di questo modello, coniugando le lavorazioni di tornitura eseguite dal dispositivo alle lavorazioni convenzionali eseguite da un mandrino di 37 Kw di potenza con 3.000 RPM di velocità di rotazione. Questo mandrino è utilizzato per svolgere tutte le lavorazioni di fresatura, foratura, maschiatura e può essere attrezzato con teste ad angolo o altri accessori.

### MANDRINO RAM

Questo specifico modello è caratterizzato dalla variante RAM che aumenta le performance della macchina, incrementando le potenze. Nella versione RAM, il mandrino di fresatura non è più a posizione fissa, ma ha una corsa di lavoro di 350 mm e permette di penetrare all'interno del particolare da lavorare. Il mandrino è corredato di gestione dell'asse U che gli permette di ricevere in automatico dal magazzino cambio utensili dispositivi di tornitura che possono tornire fino a un diametro di 250 mm. Nella versione RAM, l'unità è equipaggiata di 2 motori direct drive: uno per il dispositivo di tornitura, l'altro per la RAM da 84 Kw di potenza. Velocità massima di rotazione mandrino 4.000 RPM.

### TAVOLA GIREVOLE - 360.000 divisioni

La macchina di serie è dotata di una tavola girevole (900 x 900 mm), disponibile come optional anche basculante inclinabile di 15° ha una portata massima di 2.600 kg (opzione fino a 4.000 kg). La rotazione avviene con una catena cinematica con ripresa del gioco. L'accuratezza angolare è assicurata da un encoder di alta precisione che assicura una divisione di 1 millesimo di grado. A tavola posizionata, 4 bloccaggi idraulici garantiscono un'elevata rigidità in grado di sopportare le asportazioni più elevate.

### MAGAZZINO UTENSILI

Il magazzino cambio utensili è offerto nella versione standard con 54 posizioni utensili ampliabile a 99 e 162 posizioni. Il magazzino può essere corredato di un caricatore utensile esterno che permette di caricare l'utensile o semplicemente controllare o sostituire gli inserti senza fermi macchina e in totale sicurezza. Il magazzino può essere equipaggiato, inoltre, con pastiglie di memoria per trasferire informazioni dell'utensile dalla macchina di presettaggio al centro di lavoro.

### SOFTWARE

Il team di tecnici informatici Trevisan gestisce e programma i software delle macchine, personalizzandoli in base alle esigenze di lavorazione di ogni cliente.

### SISTEMA BLOCCAGGIO UTENSILI BREVETTATO TREVISAN Ø 128

Il portautensili TG2000 è dotato di un attacco studiato, progettato e brevettato da Trevisan. La base di appoggio dell'attacco è molto ampia: questo, assieme a un ottimo bloccaggio, determina una rigidità assoluta tra utensile e mandrino/dispositivo di tornitura.

### QUILL SPINDLE

In the spindle head, a milling/drilling spindle works to expand the potential of this model, combining the turning operations performed by the facing head with the conventional ones carried out by a 37 Kw spindle with speeds up to 3,000 RPM.

This spindle is used to perform all milling, drilling, and tapping operations and can be equipped with angle heads or other accessories.

### RAM SPINDLE

This specific model features the RAM variant, which increases the machine's performance by increasing power.

In the RAM version, the milling spindle is no longer in a fixed position, but has a working stroke of 350 mm and allows penetration into the part. The spindle is equipped with U-axis management that allows it to use tool changeable facing heads that are capable of turning up to 250 mm in diameter.

In the RAM version, the machine is equipped with 2 direct drive motors: one for the U-Axis Facing head and the other for the RAM with 84 Kw of power. Speed up to 4.000 RPM.

### ROTARY TABLE - 360,000 divisions

The standard machine is equipped with a 900 x 900 mm rotary table (option available for tilting of 15°) with a maximum capacity of 2,600 kg (optional up to 4,000 kg). Rotation takes place by means of a kinematic chain with play recovery. Angular accuracy is ensured by a high-precision encoder that ensures a division of 1 thousandth of a degree. When the table is in position, 4 hydraulic clamps guarantee high rigidity to withstand the highest material removal rates.

### TOOL MAGAZINE

The tool changer magazine is offered in the standard version with 54 tool positions that can be expanded to 99 and 162 positions. It can be equipped with an external tool loader that allows to safely load the tool or simply check or replace the inserts without machine stops. The magazine can be equipped with memory chips to transfer tool information from the presetting machine to the machining center.

### SOFTWARE

Trevisan's team of computer technicians manages and programs and software of the machines, customizing it according to each customer's machining needs.

### TREVISAN PATENTED TOOL CLAMPING SYSTEM Ø 128

The TG2000 tool holder is equipped with a coupling studied, designed, and patented by Trevisan. The support base of the attachment is very wide; this, together with an excellent clamping, provides excellent rigidity between tool and spindle/turning device.

The machining center is proposed with a wide variety of options.

**Il centro di lavoro è proposto con una ricca serie di opzioni.**

**The machining center is proposed with a wide variety of options.**

**SPECIFICHE TECNICHE**  
**TECHNICAL SPECIFICATIONS**

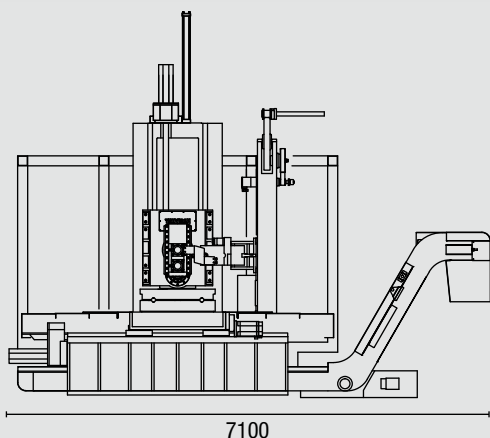
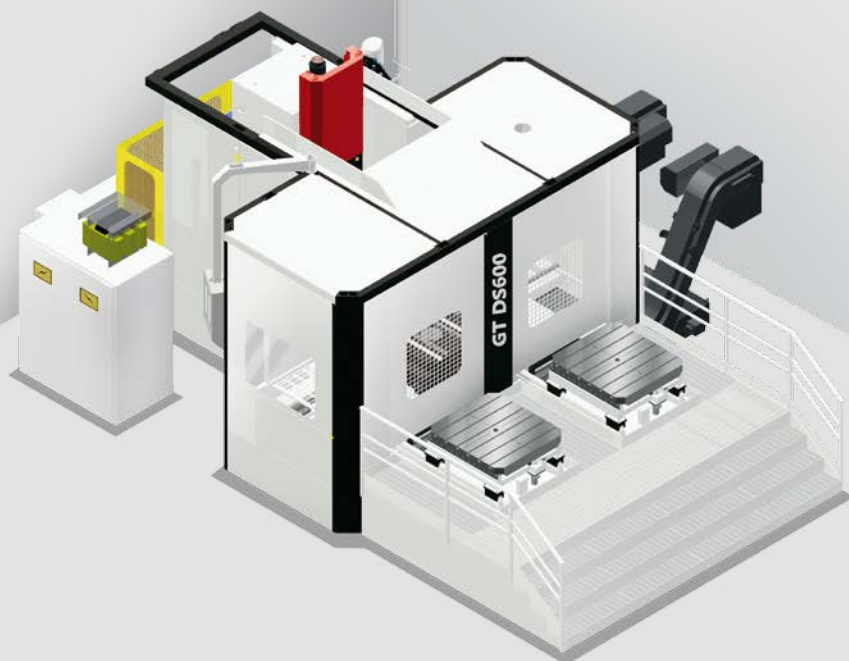

7100

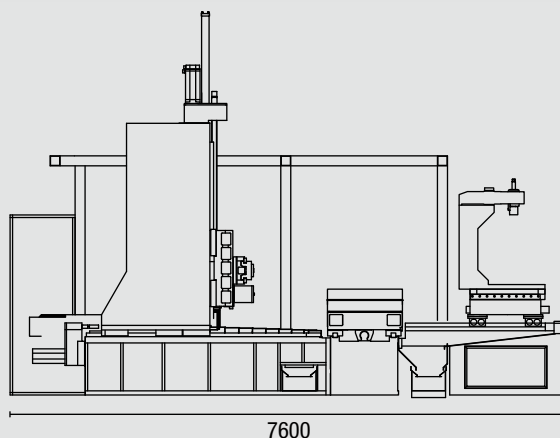

7600

4200



	<b>DS 600/200C</b>	Opzioni - <i>Options</i>
Corsa asse X - <i>X axis travel</i> - mm	2000	-
Corsa asse Y - <i>Y axis travel</i> - mm	1000	1500
Corsa asse Z - <i>Z axis travel</i> - mm	1100	1600
Dispositivo di tornitura - <i>Contour head size</i> - mm	600	-
Corsa asse U - <i>U axis travel</i> - mm	200	-
Dimensioni pallet - <i>Pallet dimension</i> - mm	900 x 900	1100 x 1200
Massimo peso applicabile sulla tavola - <i>Max weight on the pallet</i> - kg	2600	4000 Hydr. Sust.
Magazzino cambio utensili (posizioni) - <i>Tool magazine (position)</i>	54	99 - 162
Lunghezza massima utensile - <i>Max tool length</i> - mm	650	-
Peso massimo utensile - <i>Max tool weight</i> - kg	35	-
Velocità massima dispositivo di tornitura - <i>Max facing head rpm</i> - RPM	450	550 rpm balance
Velocità massima mandrino di foratura - <i>Max spindle</i> - RPM	2800	4000 RAM
Motore mandrino dispositivo di tornitura - <i>Motor spindle facing head</i>	S1 37 Kw - S3 60% 45 Kw	-
Ingombro massimo rotazione pallet - <i>Maximum swing diameter on pallet</i> - Ø mm	1600	2000
Diametro massimo tornibile - <i>Max diameter turned</i> - mm	900	-
Peso - <i>Weight</i> - kg	33.000	

A richiesta: • Tavola di tornitura • Asse U su canotto - *On request: • Turning table • U axis in quill*



*More than you expect*

**SPECIFICHE TECNICHE**  
**TECHNICAL SPECIFICATIONS**

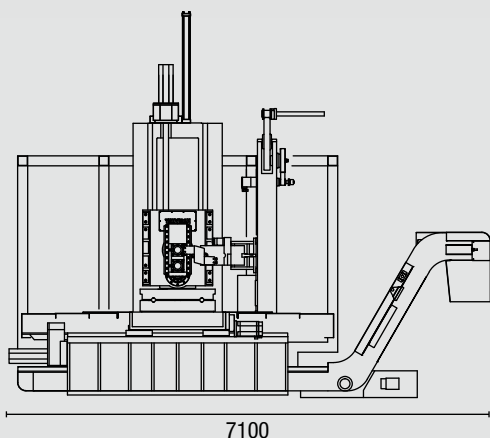
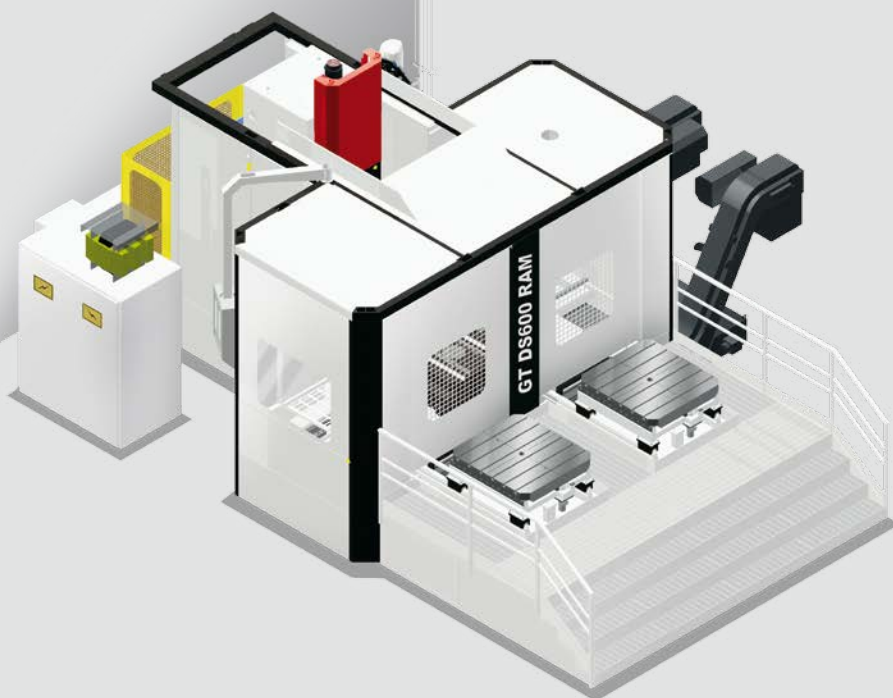

7100

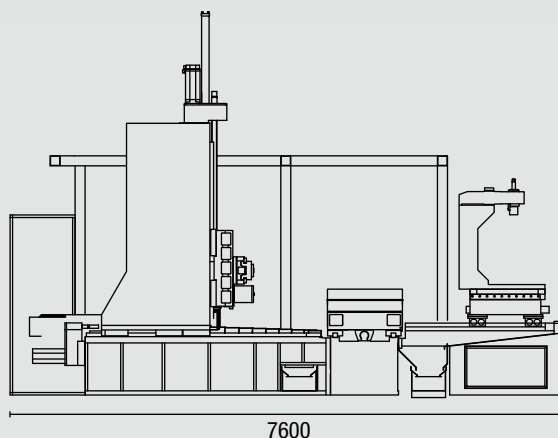

7600

4200



	<b>DS 600/200C RAM</b>	Opzioni - Options
Corsa asse X - X axis travel - mm	2000	-
Corsa asse Y - Y axis travel - mm	1500	-
Corsa asse Z - Z axis travel - mm	1100	1600
Dispositivo di tornitura - Contour head size - mm	600	-
Corsa asse U - U axis travel - mm	200	-
RAM. Ø230 corsa - stroke	350	-
Dimensioni pallet - Pallet dimension - mm	1100 x 1200	-
Massimo peso applicabile sulla tavola - Max weight on the pallet - kg	2600	4000 Hydr. Sust.
Magazzino cambio utensili (posizioni) - Tool magazine (position)	54	99 - 162
Lunghezza massima utensile - Max tool length - mm	650	-
Peso massimo utensile - Max tool weight - kg	35	-
Velocità massima dispositivo di tornitura - Max facing head rpm - RPM	450	550 rpm balance
Velocità massima mandrino di foratura - Max spindle - RPM	4000 RAM	-
Ingombro massimo rotazione pallet - Maximum swing diameter on pallet - Ø mm	2000	-
Diametro massimo tornibile - Max diameter turned - mm	900	-
Peso - Weight - kg	35.000	

A richiesta: • Tavola di tornitura • Asse U su canotto - On request: • Turning table • U axis in quill



More than you expect